

# MINI AIRE

Instrucciones de montaje  
Assembly instructions

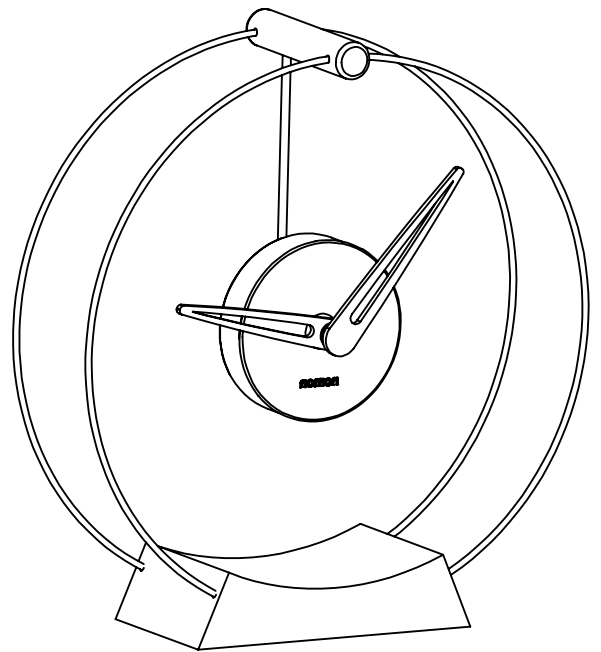

Ai sensi dell'art. 13 del Decreto Legislativo 25 luglio 2005, n.151 "Attuazione delle direttive 2002/95/CE, 2002/96/CE e 2003/108/CE, relative alla riduzione dell'uso di sostanze pericolose nelle apparecchiature elettriche ed elettroniche, nonché allo smaltimento dei rifiuti"

Il simbolo del cassonetto barrato riportato sull'apparecchiatura giunta a fine vita agli idonei centri di raccolta differenziata dei rifiuti elettronici ed elettrotecnici, oppure riconsegnarla al rivenditore al momento dell'acquisto di una nuova apparecchiatura di tipo equivalente, in ragione di uno a uno.

L'adeguata raccolta differenziata per l'avvio successivo dell'apparecchiatura dismessa al riciclaggio, al trattamento e allo smaltimento ambientalmente compatibile contribuisce ad evitare possibili effetti negativi sull'ambiente e sulla salute e favorisce il reimpiego e/o riciclo dei materiali di cui è composta l'apparecchiatura.

Lo smaltimento abusivo del prodotto da parte dell'utente comporta l'applicazione delle sanzioni amministrative previste dalla normativa vigente.

nomon

JEWELRY FOR HOME

# MINI AIRE

Instrucciones de montaje  
Assembly instructions

## 01

Presione las agujas mientras sostiene el mecanismo desde abajo.  
(primero la ahujas horaria y después la aguja minuterá)

Press on the hand whilst holding the mechanism from underneath.  
(first the hour hand and then the minute hand)

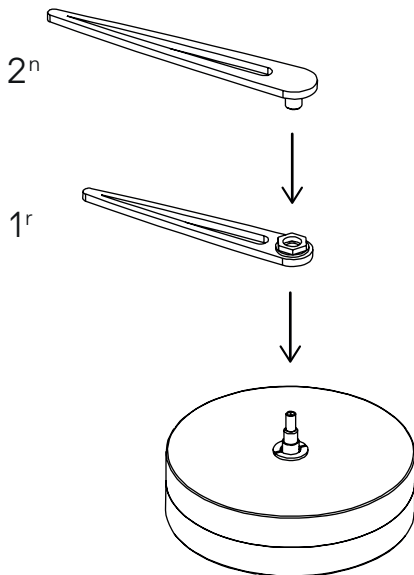

**ATENCIÓN**  
Respetar la correcta posición

**CAUTION**  
Respect the correct position of the hands

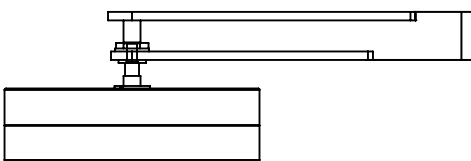

## 02

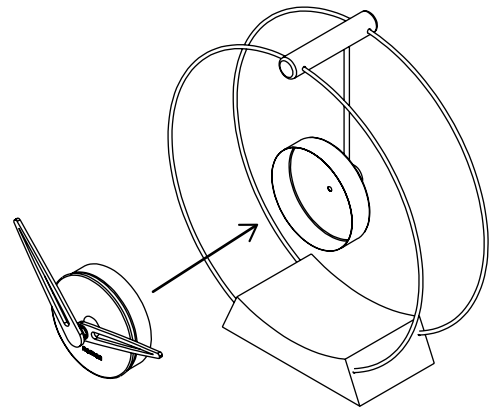

**REMEMBER!**  
Set the battery 1,5V - AA in place.

**RECUERDE!**  
Colocar la pila de 1,5V - AA.

## 03

**AJUSTAR LA HORA DEL RELOJ.**  
Gire cuidadosamente la aguja minuterá en el sentido de  
Mover la aguja minuterá siempre en sentido horario  
hasta conseguir la hora deseada.

**SET THE TIME ON YOUR CLOCK.**  
Move the minute hand always clockwise until you get  
the desired time.

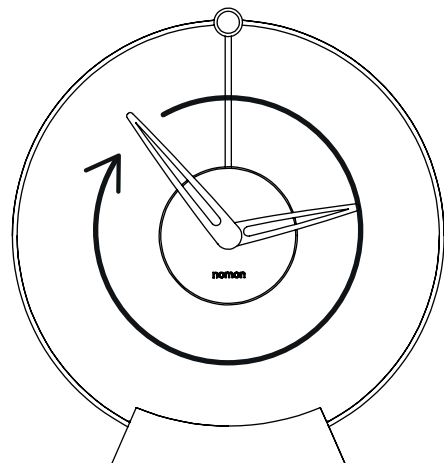

**ATENCIÓN: NUNCA GIRAR EN SENTIDO  
CONTRARIO A LAS AGUJAS DEL RELOJ.**

**NEVER WIND THE MINUTE HAND IN THE  
ANTI-CLOCKWISE DIRECTION.**