

0J Instrucciones de montaje

0J Assembly instructions

1

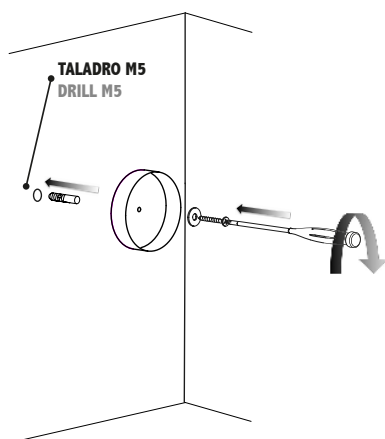

Dependiendo del tipo de superficie, la cajacentral del reloj podrá ser atornillada a la pared, o mediante el adhesivo incluido, pegada a la pared.

Depending on the type of surface, the central case of the watch can be screwed to the wall or attached to the wall using the included sticker.

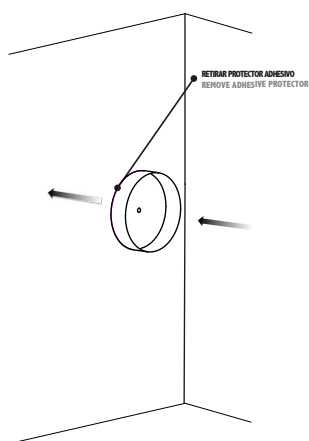

2

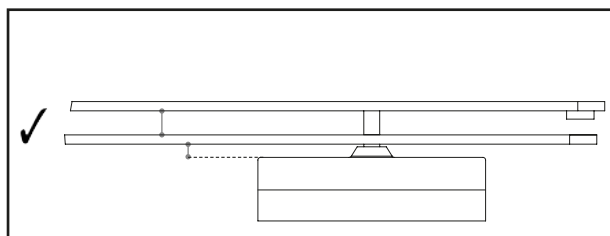
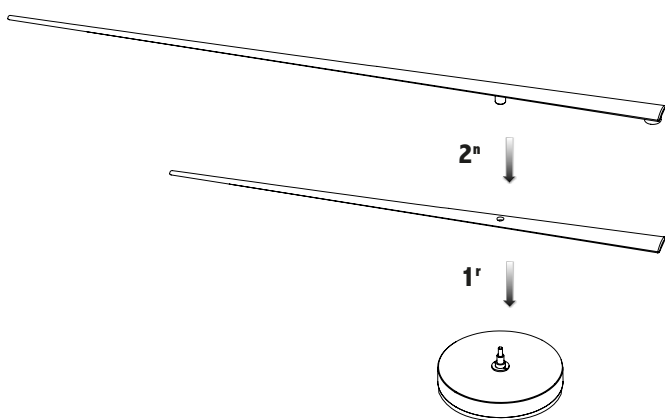

3

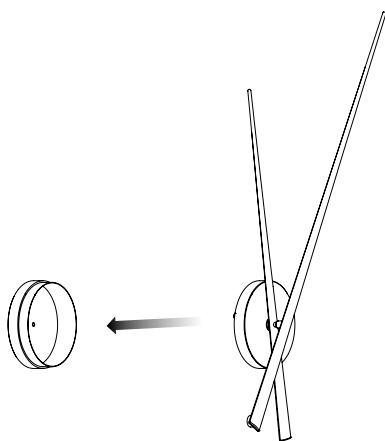

4

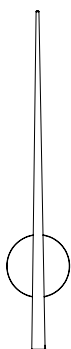

12:00 Gire cuidadosamente la aguja minutera en el sentido de las agujas del reloj hasta alcanzar las 12:00.

ATENCIÓN: Nunca girar en sentido contrario a las agujas del reloj.

With your index finger, wind the minute (long) hand clockwise until both hands are at 12 o'clock.

NEVER wind the minute hand in the anti-clockwise direction.

5

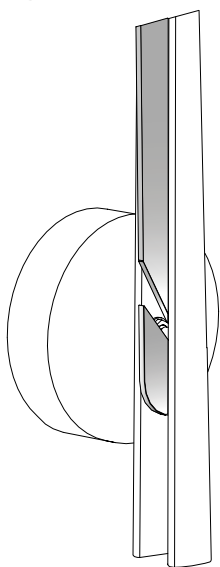

Colocar la plantilla entre las dos agujas y marcar el punto horario de las 12:00.

Place the template between the two hands and make a mark on the wall at 12 hours to locate the first dot.

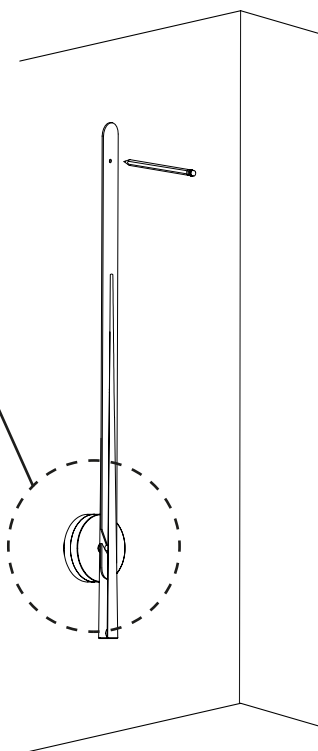

8 - x12 señales horarias / time signals

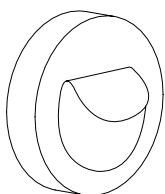

Retirar el papel del adhesivo para colocar las señales horarias en la pared.

Remove the adhesive paper to place the time signals on the wall.

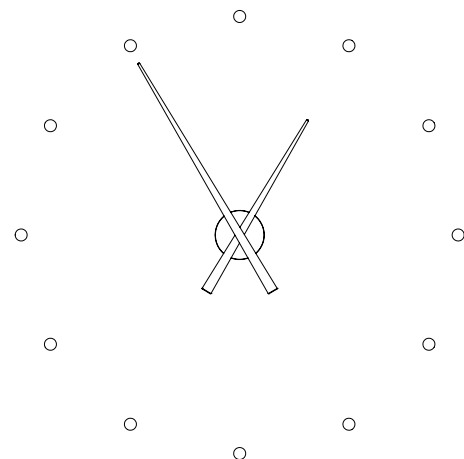

ATENCIÓN:

Una vez instaladas las señales horarias, no olvide colocar la pila de 1,5v.

CAUTION:

don't forget to set the battery in place.

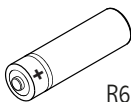

R6 1,5V



Ai sensi dell'art. 13 del Decreto Legislativo 25 luglio 2005, n.151 "Attuazione delle direttive 2002/95/CE, 2002/96/CE e 2003/108/CE, relative alla riduzione dell'uso di sostanze pericolose nelle apparecchiature elettriche ed elettroniche, nonché allo smaltimento dei rifiuti"

Il simbolo del cassonetto barrato riportato sull'apparecchiatura giunta a fine vita agli idonei centri di raccolta differenziata dei rifiuti elettronici ed elettrotecnici, oppure riconsegnarla al rivenditore al momento dell'acquisto di una nuova apparecchiatura di tipo equivalente, in ragione di uno a uno.

L'adeguata raccolta differenziata per l'avvio successivo dell'apparecchiatura dismessa al riciclaggio, al trattamento e allo smaltimento ambientalmente compatibile contribuisce ad evitare possibili effetti negativi sull'ambiente e sulla salute e favorisce il reimpiego e/o riciclo dei materiali di cui è composta l'apparecchiatura.

Lo smaltimento abusivo del prodotto da parte dell'utente comporta l'applicazione delle sanzioni amministrative previste dalla normativa vigente.