

ARCO

Instrucciones de montaje
Assembly instructions



Ai sensi dell'art. 13 del Decreto Legislativo 25 luglio 2005, n.151
"Attuazione delle direttive 2002/95/CE, 2002/96/CE e 2003/108/CE,
relative alla riduzione dell'uso di sostanze pericolose nelle apparec-
chiature elettriche ed elettroniche, nonché allo smaltimento dei rifiuti"

Il simbolo del cassonetto barrato riportato sull'apparecchiatura giunta
a fine vita agli idonei centri di raccolta differenziata dei rifiuti elettronici
ed elettrotecnici, oppure riconsegnarla al rivenditore al momento
dell'acquisto di una nuova apparecchiatura di tipo equivalente, in
ragione di uno a uno.

L'adeguata raccolta differenziata per l'avvio successivo
dell'apparecchiatura di smessa al riciclaggio, al trattamento e allo smal-
timento ambientalmente compatibile contribuisce ad evitare possibili
effetti negativi sull'ambiente e sulla salute e favorisce il reimpiego e/o
riciclo dei materiali di cui è composta l'apparecchiatura.

Lo smaltimento abusivo del prodotto da parte dell'utente comporta
l'applicazione delle sanzioni amministrative previste dalla normativa
vigente.

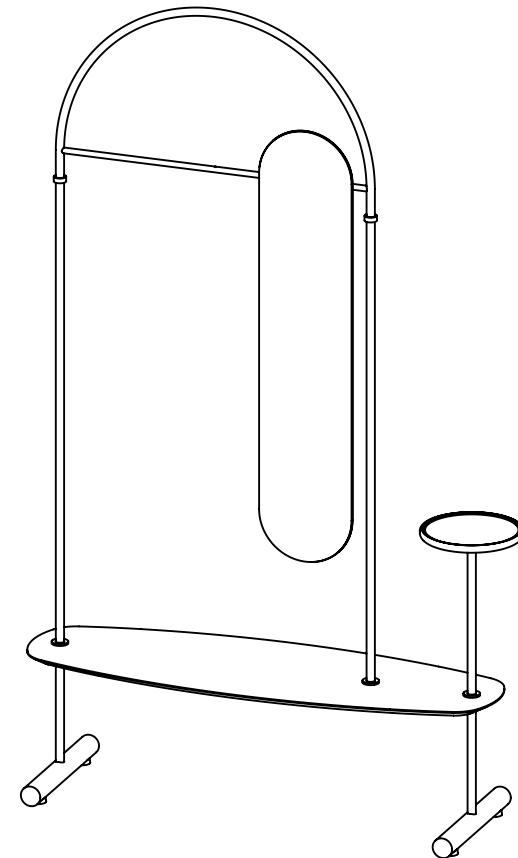

nomon
JEWELRY FOR HOME

ARCO

Instrucciones de montaje
Assembly instructions

01

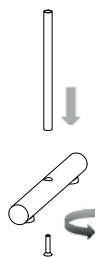

02

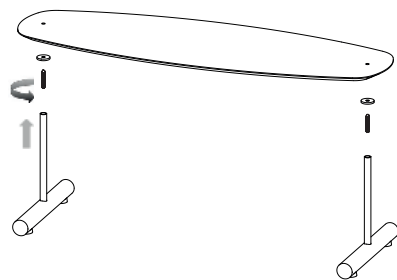

07

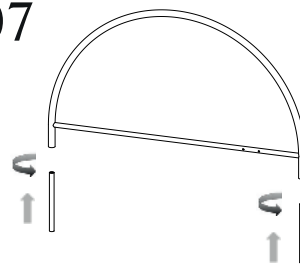

08

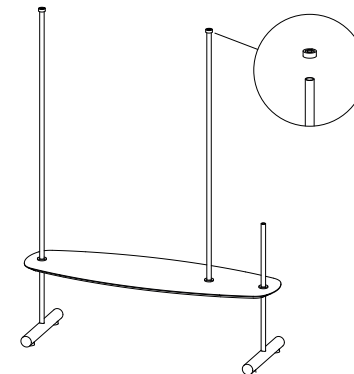

03

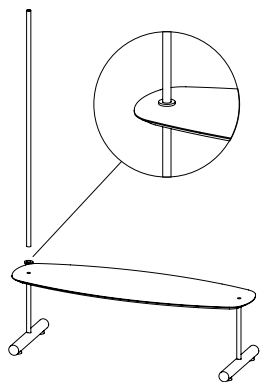

04

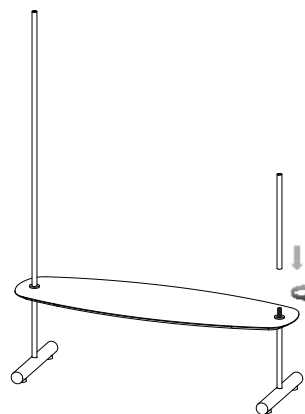

09

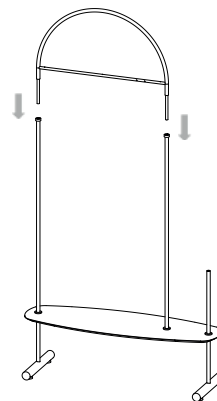

10

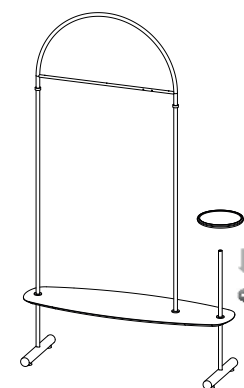

05

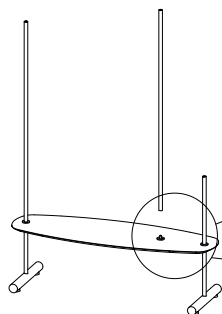

06

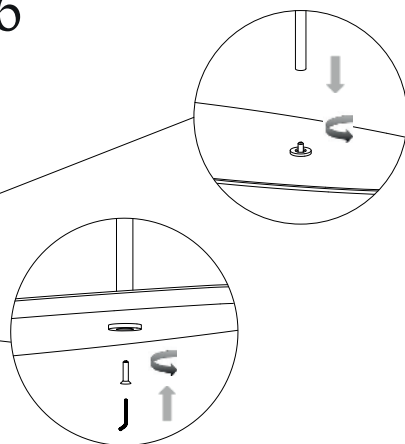

11

